

# KENT

## **Risparmio di tempo, genera guadagno e rende i vostri clienti soddisfatti.**

**Di facile utilizzo, migliorano le prestazioni dei motori a combustione interna sia a benzina che a gasolio ed ibridi, di trasmissioni e climatizzatori**

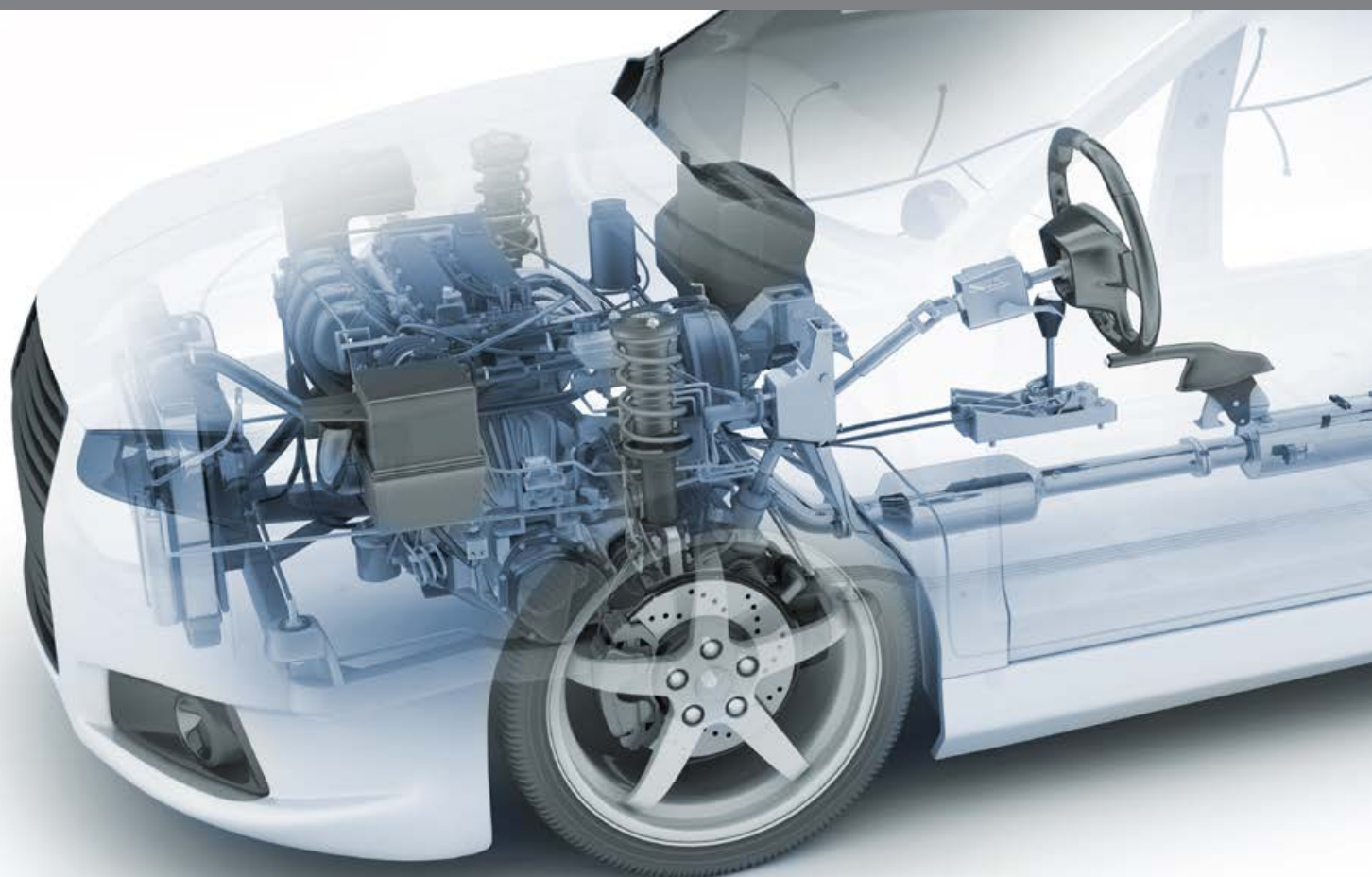

# Vantaggi dalla qualità in cui avere fiducia

**One Shot (p. 8)**  
Solvente ad azione rapida per pulire e sbloccare gli iniettori

**Oil Enhancer Plus (p. 11)**  
Migliora le prestazioni dell'olio

**Engine Flush (p. 10)**  
Detergente per l'impianto di lubrificazione a formulazione migliorata

**One Shot 2 (p. 9)**  
Solvente ad azione rapida per pulire e sbloccare gli iniettori (senza toluene)

**Radiator Flush (p. 13)**  
Rimuove ed elimina i depositi calcarei e la ruggine dagli impianti di raffreddamento

**Radiator Oil Emulsifier (p. 12)**  
Emulsiona ed elimina l'olio presente negli impianti di raffreddamento

**Radiator Stop Leak (p. 15)**  
Turafalle e protettivo per impianti di raffreddamento

**DPF Cleaner Foam (p. 17)**  
Schiuma detergente per filtri antiparticolato

**DPF Cleaner Ultra (p. 18)**  
Additivo per carburante che facilita la rigenerazione del DPF e la prevenzione a lungo termine

**Turbo & GPF Cleaner (p. 19)**  
Additivo speciale per il turbo ed il GPF dei veicoli a benzina

**Fuel Guard 2 (p. 5)**  
Detergente efficace a lungo per benzina, gasolio ed ibridi

**Petrol One Shot 2 (p. 6)**  
Detergente multi funzione per iniettori dei motori a benzina

**Diesel One Shot 2 (p. 7)**  
Detergente e lubrificante multi funzione per motori a gasolio

**Fleet Treat 950 (p. 21)**  
Trattamento per eliminare acqua e contaminanti dai carburanti

**Diesel Anti-Wax (p. 20)**  
Antigelo - Previene la formazione dei grumi di paraffina alle basse temperature

**Engine Stop Leak (p. 14)**  
Previene le perdite di olio dai motori

**Gearbox Stop Leak (p. 15)**  
Previene le perdite di olio dai cambi

## Prodotti Premium, a basso impatto ambientale, che migliorano la fiducia del cliente.

Con 75 anni di esperienza nei prodotti per il settore automobilistico, KENT è in grado di capire l'importanza delle soluzioni pratiche ai problemi di manutenzione. Le prestazioni dei prodotti di alta tecnologia proposti da KENT sono state studiate specificatamente per il settore degli additivi e detergenti motore. Oggi più che mai, i motori e i sistemi di lubrificazione sono spinti oltre i limiti. La gamma degli additivi KENT è stata formulata per detergere, ottimizzare e migliorare le prestazioni dei motori, cambi, DPF, sistemi di iniezione, alimentazione e dei radiatori.

Da Petrol One Shot a DPF Cleaner Ultra e da Fuel Guard a Oil Enhancer Plus, KENT può offrire prodotti che aiutano a prevenire l'accumulo di depositi dannosi all'interno del sistema di alimentazione che possono ridurre le prestazioni del veicolo e aumentare i costi. KENT fornisce inoltre dei prodotti innovativi per la pulizia del sistema di circolazione dell'olio e la riduzione della contaminazione dell'olio nuovo. Una selezione fantastica che comprende anche detergenti per il sistema di raffreddamento, per trasferire ai vostri clienti la nostra grande esperienza. Essi avranno il meglio dai loro veicoli.

Quando si lavora con KENT, si lavora con un team di professionisti reattivi ed attenti a soddisfare ogni specifica necessità. I responsabili di area sono in grado di offrire il giusto prodotto per ogni esigenza, frutto dell'ultima tecnologia e delle richieste del mercato. Essi lavoreranno in stretto contatto con voi per valutare le situazioni, dare consigli e sviluppare soluzioni direttamente nella vostra sede.

### Legenda delle icone

- Veicoli ibridi
- Benzina
- Gasolio
- Motore
- Cambio / Trasmissione
- Sistema di raffreddamento

### Tappi codificati in base al colore

- Benzina & Gasolio
- Benzina
- Gasolio
- Motore

# Migliorare l'efficienza della combustione con KENT Fuel Guard 2!

Benzina, Gasolio &amp; Ibridi

Il nostro innovativo additivo per carburante per avere di più del miglioramento del carburante.

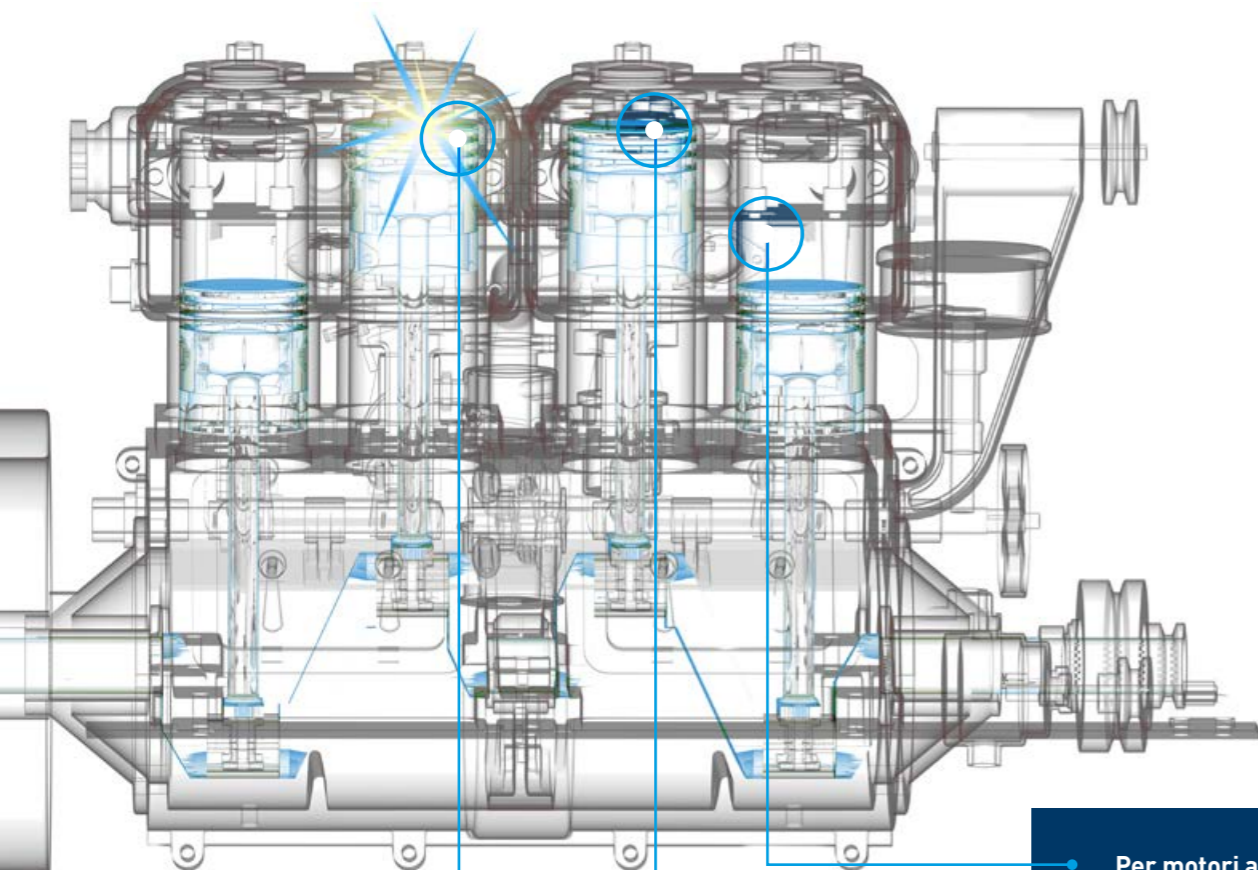

Per motori a benzina, gasolio e ibridi

Previene l'usura delle parti, fornisce una protezione a lungo termine ai veicoli dei vostri clienti

Riduce le emissioni

## Fuel Guard 2

Un unico, efficace e valido detergente per la cura e la manutenzione del sistema di alimentazione e delle altre parti dei motori a benzina, gasolio e ibridi, con effetti di lubrificazione e protezione dalla corrosione.

### I vostri vantaggi

- ✓ Effettiva capacità di rimuovere i depositi carboniosi e le ceneri ed eliminarli dal sistema durante la combustione.
- ✓ Lubrifica e protegge dalla corrosione, ossidazione e dall'usura
- ✓ Elimina le contaminazioni di acqua dal sistema per evitare la corrosione e la crescita di microrganismi
- ✓ Efficace nel ridurre il livello di emissioni come confermato e certificato dal TÜV THÜRINGEN/Germany



### Ulteriori vantaggi

- ✓ Utilizzabile con motori a benzina, a gasolio e ibridi – riduce lo staccaggio
- ✓ Sicuro con i convertitori catalitici e compatibile con i motori HDI, filtri antiparticolato – nessun rischio
- ✓ Lubrifica le parti del sistema di alimentazione – aumenta la durata di pompa ed iniettori
- ✓ Disperde l'acqua presente nel carburante – evita la corrosione e la contaminazione microbica e da funghi
- ✓ Disperde le ceneri – non abrada né danneggia le parti del motore, riduce i depositi sulla valvole di aspirazione e sui collettori
- ✓ Contiene antiossidanti; riduce i depositi di lacche, gomme e sporco

Codice: 83970 250 ml Bottiglietta  
 Codice: 83975 5 litri Tanica  
 Codice: 83977 200 litri Fusto



Contiene  
9 volte di più  
di principi attivi  
rispetto alla  
concorrenza!

# Rapida detergenza di qualità



Benzina & Ibrido

## Diesel One Shot 2

Detergente specifico, ad azione rapida, per motori a gasolio da completare con il trattamento a lungo termine KENT Fuel Guard 2. Nuova formulazione migliorata – Adatto agli Euro 6 (e inferiori). Adatto anche a veicoli ibridi.

- ✓ Formulazione con additivi specifici per la dispersione di ceneri e depositi carboniosi conforme alle normative del test Peugeot DW10 relativo ai depositi sugli iniettori – Additivi specifici per Euro 6
- ✓ Aumentato il livello degli additivi detergenti e dei dispersori di cenere – migliorata la rimozione e la dispersione dei depositi carboniosi e ceneri
- ✓ Aumentato il valore del cetano – migliora le partenze a freddo e riduce le emissioni di CO, HC e NOx
- ✓ Formulazione anti usura e attrito, a basso contenuto di SAPS – lubrifica le parti del sistema di alimentazione
- ✓ Elimina gli idrocarburi aromatici – minor impatto ambientale ed utilizzo più sicuro, riduce le emissioni di NOx
- ✓ Elevato punto di infiammabilità – non classificato come infiammabile

Codice: 84595 250 ml Bottiglietta



Ogni dose contiene 8 volte di più di principi attivi rispetto alla concorrenza!

Benzina & Ibrido

## Petrol One Shot 2

Detergente specifico, ad azione rapida, per motori a benzina da completare con il trattamento a lungo termine KENT Fuel Guard 2. Nuova formulazione migliorata – adatto agli Euro 6 (e inferiori). E' adatto anche per i veicoli ibridi.

- ✓ Testato ai sensi del "VW Waterboxer Inlet Valve Sticking Test" – Additivo conforme le specifiche Euro 6
- ✓ Aumentato il livello degli additivi detergenti e dei dispersori – pulisce efficacemente tutte le parti del sistema di alimentazione
- ✓ Migliorata la capacità di rimozione delle ceneri, dei depositi carboniosi e di dispersione – pulisce gli iniettori
- ✓ Aumentata la capacità di assorbimento dell'acqua – la elimina attraverso la combustione
- ✓ A bassissimo contenuto di idrocarburi aromatici – riduce le emissioni NOx
- ✓ Elevato punto di infiammabilità – non classificato come infiammabile

Codice: 84594 250ml Bottiglietta



Ogni dose contiene 4 volte di più di principi attivi rispetto alla concorrenza!

Elimina gli idrocarburi aromatici – minor impatto ambientale

Migliorata la capacità di rimozione delle ceneri, dei depositi carboniosi e di dispersione

Formulazione anti usura e attrito, a basso contenuto di SAPS

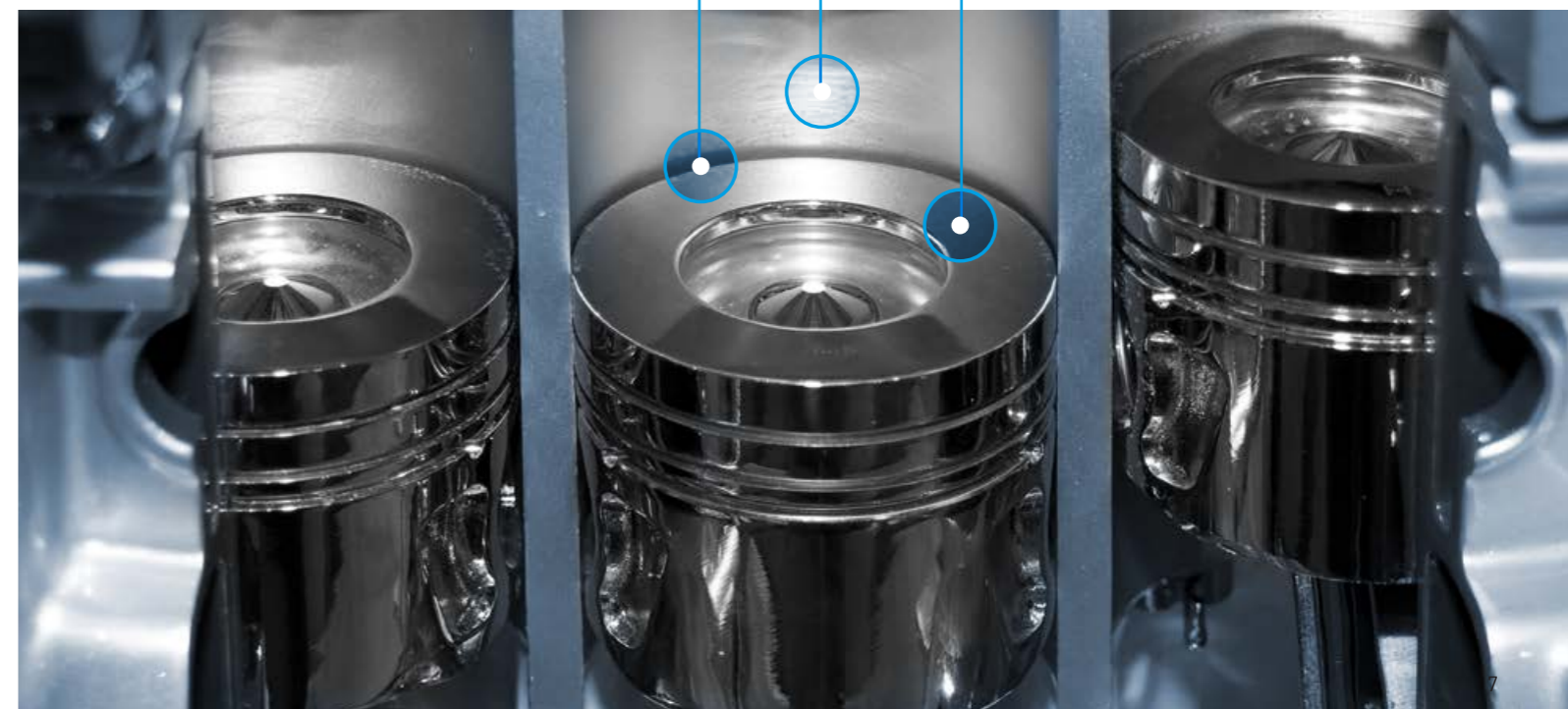



## Perfetta pulizia del sistema di ingresso dell'aria nei sistemi ad iniezione e a carburatore.

Benzina e Ibridi



### One Shot

Detergente molto efficace, a rapida azione, per il sistema di ingresso dell'aria nei sistemi di aspirazione ad iniezione e a carburatori. Risparmiate tempo e lavoro nella pulizia dei carburatori.

- ✓ Spray ad alta pressione – elimina vernici deteriorate, gomma & grasso
- ✓ A rapida evaporazione – non lascia residui oleosi
- ✓ Sicuro sui convertitori catalitici e sensori di ossigeno – nessun problema
- ✓ Adatto per tutti i motori a benzina – Scorta ridotta
- ✓ Deterge le valvole e le connessioni di carburatori, termostati, bobine, pistoni e valvole automatiche – Il motore gira meglio e più efficientemente

Codice: 83915 500 ml Spray



### One Shot 2



Detergente molto efficace, a rapida azione, per il sistema di ingresso dell'aria nei sistemi di aspirazione ad iniezione e a carburatori. Risparmiate tempo e lavoro nella pulizia dei carburatori.

- ✓ Spray ad alta pressione – elimina vernici deteriorate, gomma & grasso
- ✓ A rapida evaporazione, non lascia residui oleosi
- ✓ Sicuro sui convertitori catalitici e sensori di ossigeno – Nessun problema
- ✓ Adatto per tutti i motori a benzina – Stoccaggio ridotto
- ✓ Deterge le valvole e le connessioni di carburatori, bobine, pistoni e valvole automatiche – Il motore gira meglio e rende di più

Codice: 84835 500ml Spray

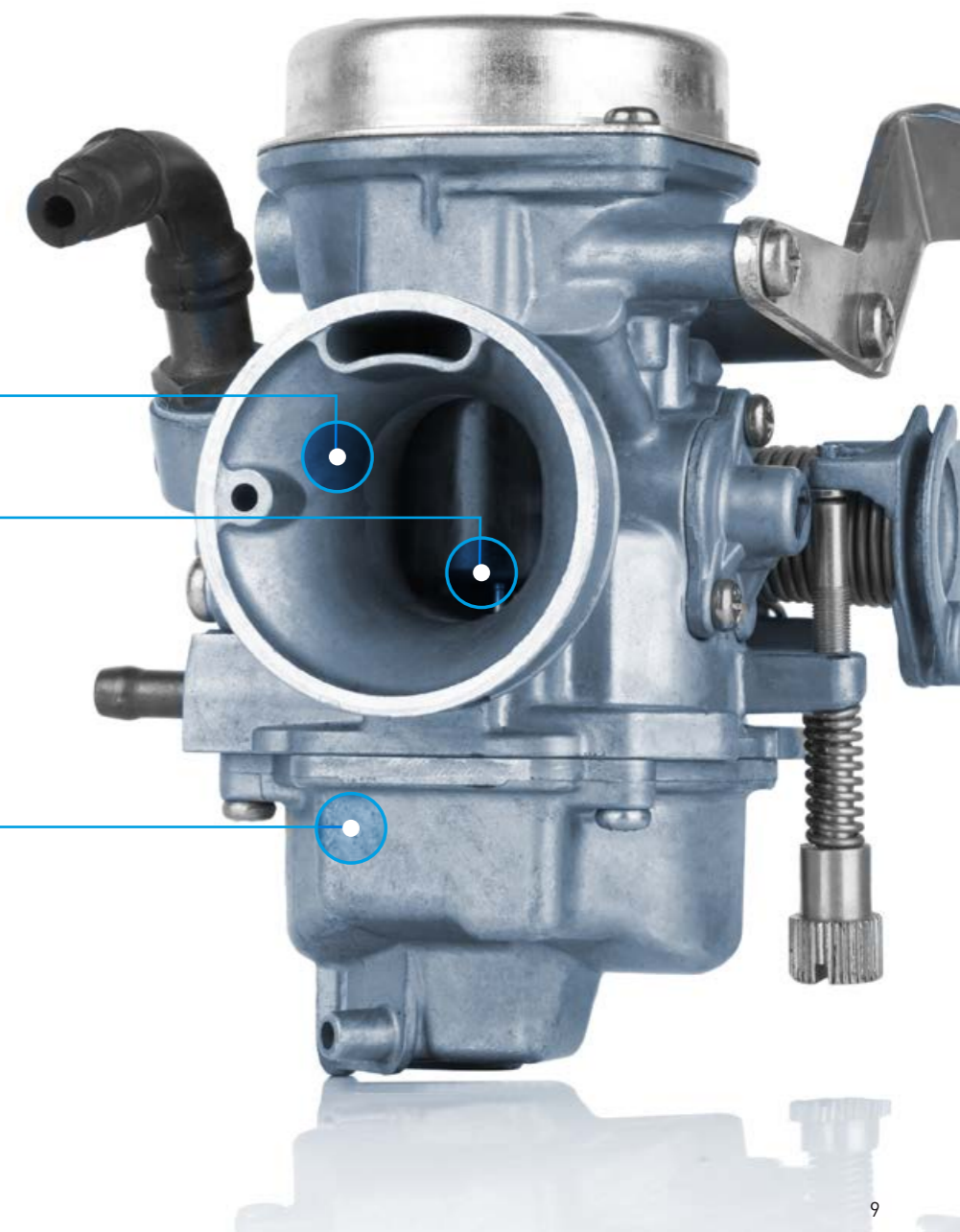

Deterge le valvole dei carburatori

Disperde depositi e residui carboniosi

A rapida evaporazione, non lascia residui oleosi

# Deterge, migliora la lubrificazione e le prestazioni dell'olio

Adatto anche per veicoli ibridi

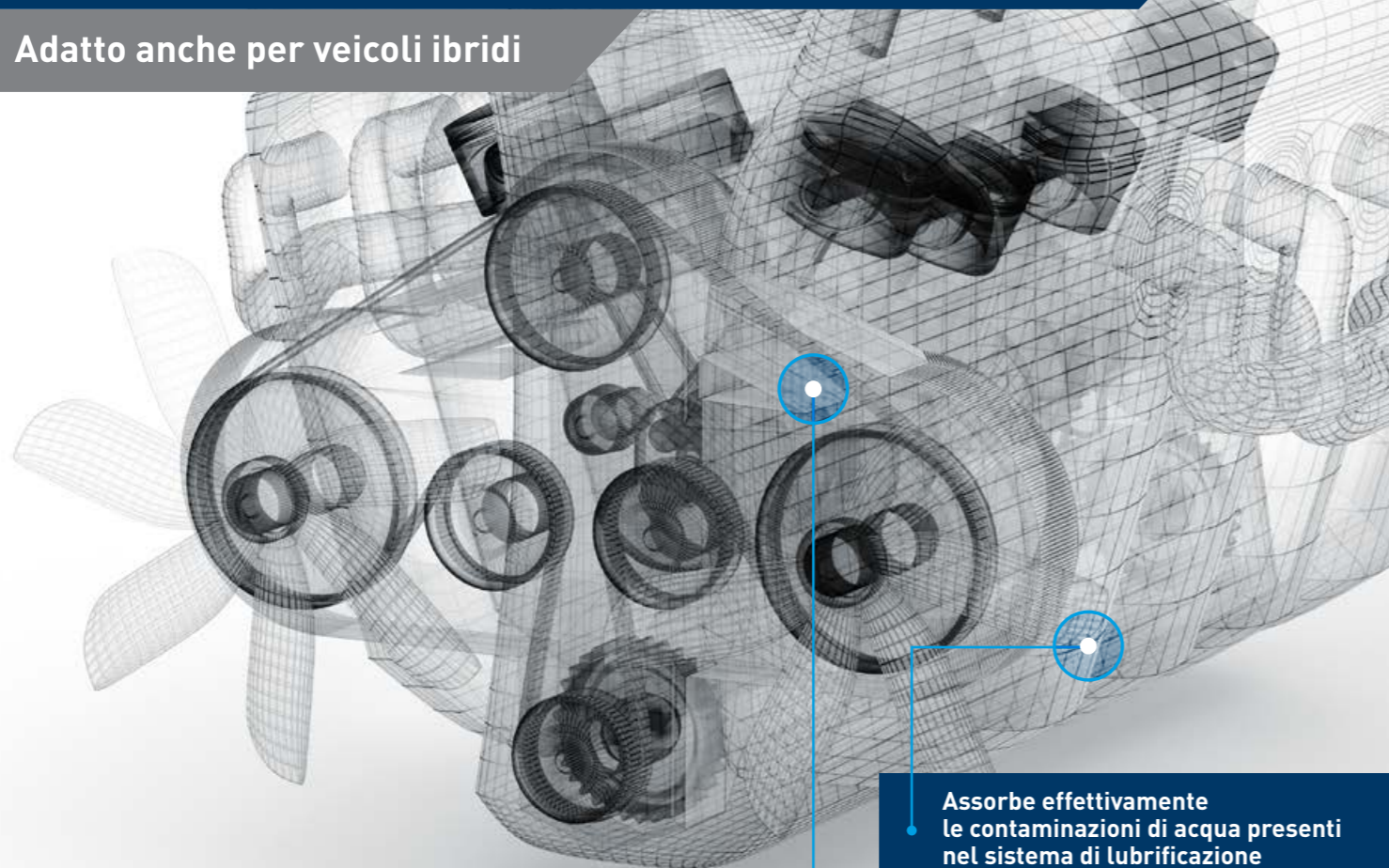

## Engine Flush

Miscela di olio minerale molto raffinato, additivi, dispersori, detergenti, esteri vegetali ed emulsionanti. Formulato per eliminare umidità, sporco e depositi carboniosi dai motori a combustione interna. Adatto anche per di veicoli ibridi.

- ✓ Mantiene la viscosità dell'olio – Non riduce l'efficacia e la capacità lubrificante dell'olio
- ✓ Assorbe l'acqua presente nel sistema di lubrificazione – Riduce il rischio di corrosione
- ✓ Senza solventi aggressivi – non danneggia i vari componenti del motore
- ✓ Contiene additivi efficaci per disperdere depositi e residui carboniosi – Aiuta a mantenere libere le fasce elastiche e migliora la compressione
- ✓ Contiene additivi antiusura – protegge i componenti del motore durante la pulizia
- ✓ Elevato punto di infiammabilità – non classificato come infiammabile per un più facile trasporto e conservazione

Codice: 86119 250 ml Bottiglietta

Adatto anche per veicoli ibridi



## Oil Enhancer Plus

Additivo per migliorare le prestazioni di tutti gli oli motore, particolarmente adatto per i motori dotati del sistema Start/Stop.



- ✓ Rigenera gli additivi dell'olio motore – ripristina le prestazioni del motore
- ✓ Con antiossidanti che contrastano la degradazione termica – riduce l'invecchiamento degli oli motore dovuto al calore
- ✓ Migliora la lubrificazione ed il raffreddamento – diminuisce l'usura dei componenti
- ✓ Aiuta a mantenere le fasce elastiche efficienti – migliora la compressione e la potenza

Codice: 86640 250 ml Bottiglietta

Riduce la precoce usura delle parti in movimento

Disperde depositi e residui carboniosi

Riduce la formazione di fumo blu e i rumori del motore

Migliora la lubrificazione

Aiuta a mantenere libere le fasce elastiche

Assorbe effettivamente le contaminazioni di acqua presenti nel sistema di lubrificazione

Mantiene la viscosità dell'olio motore

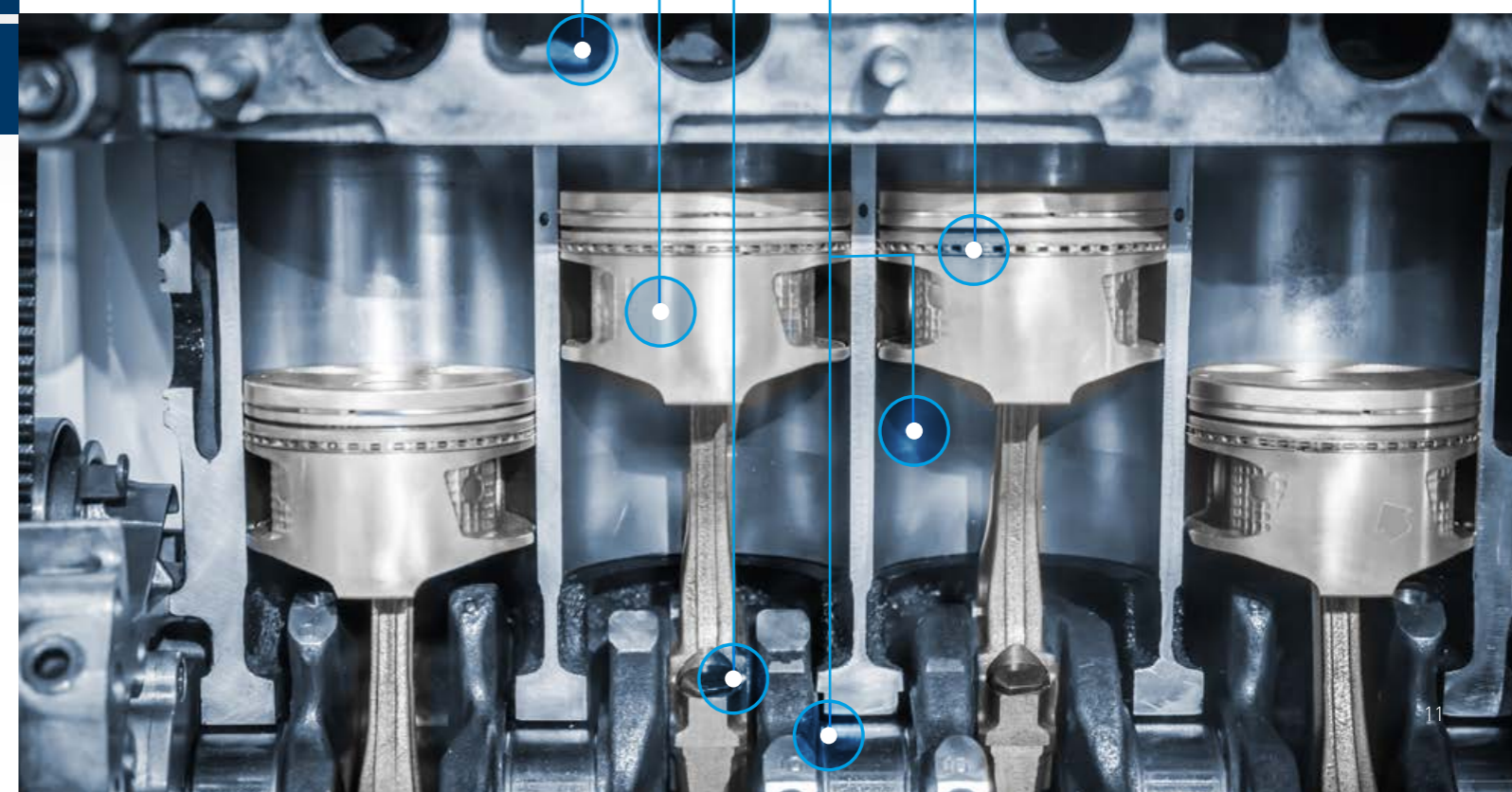



# Prodotti Premium per la pulizia dei sistemi di raffreddamento senza smontarli

Sistema di raffreddamento



## Radiator Oil Emulsifier

Miscela di sostanze molto efficaci nell'emulsionare l'olio penetrato nel liquido di raffreddamento a causa di malfunzionamenti degli scambiatori di calore e guarnizioni delle testa, adatto a tutti i tipi di sistemi di raffreddamento.

- ✓ Utilizzabile con tutti i sistemi di raffreddamento – risparmio di tempo per il processo di pulizia
- ✓ Azione rapida – Migliora l'efficienza del sistema di raffreddamento
- ✓ Contiene additivi molto efficaci – distrugge tutti gli oli emulsionati
- ✓ Pulisce l'intero sistema di raffreddamento con una applicazione – Riduce il rischio di surriscaldamento

Codice: 84666 250 ml Bottiglietta



## Radiator Flush

Miscela di sostanze molto efficaci per rimuovere ossidazione e corrosione dall'intero sistema di raffreddamento.

- ✓ Utilizzabile con tutti i sistemi di raffreddamento – risparmio di tempo per il processo di pulizia
- ✓ Azione rapida – Migliora l'efficienza del sistema di raffreddamento
- ✓ Contiene additivi efficaci – biodegradabile a basse concentrazioni
- ✓ Pulisce l'intero sistema di raffreddamento con una applicazione – Riduce il rischio di surriscaldamento

Codice: 84667 250ml Bottiglietta

Azione rapida con risparmio di tempo

Migliora l'efficienza del sistema di raffreddamento

Utilizzabile con tutti i sistemi di raffreddamento

Contiene additivi molto efficaci

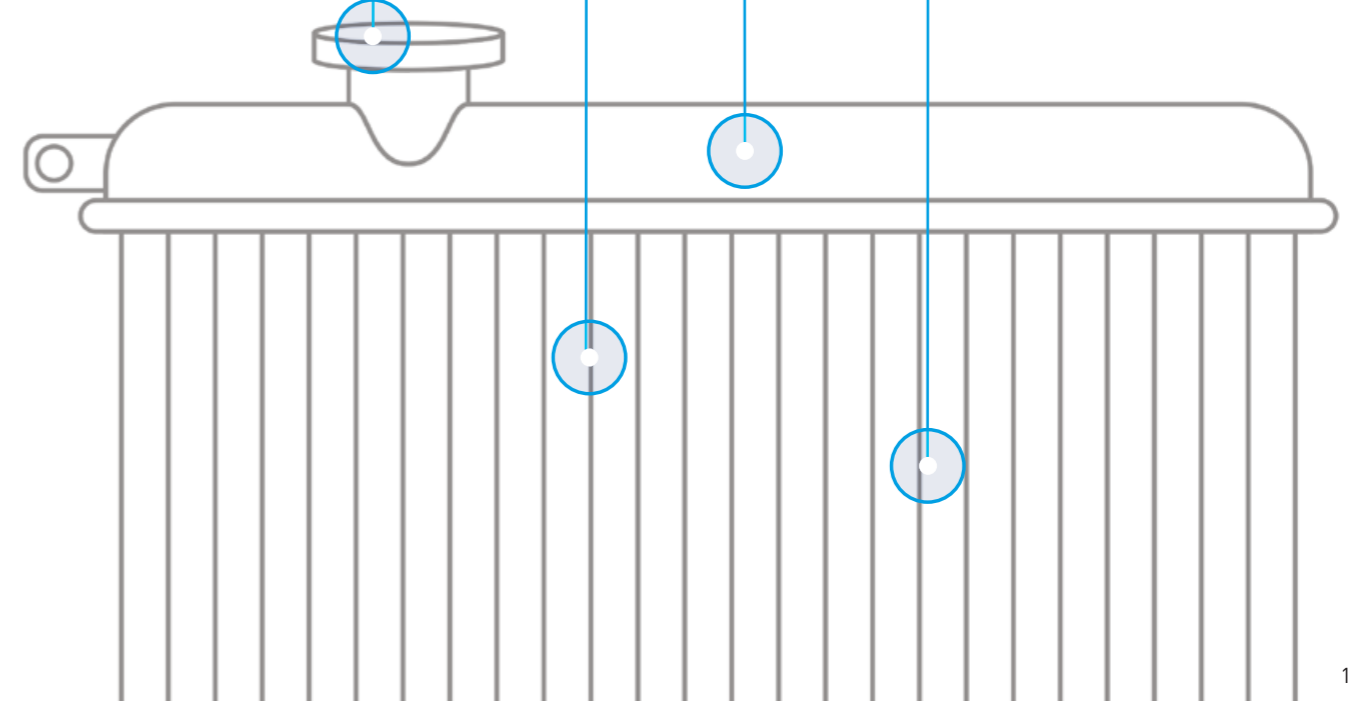

# Previene e sigilla le perdite di olio ed acqua



Motore, Cambio e Sistema di raffreddamento



## Engine Stop Leak

Additivo per rivitalizzare le vecchie guarnizioni dell'olio motore e prevenire fastidiose perdite dovute all'usura e all'invecchiamento.

- ✓ Rivitalizza le vecchie guarnizioni dell'olio motore – blocca e previene la maggior parte delle perdite causate dall'usura, riduce il consumo di olio e le emissioni dei gas di scarico
- ✓ Efficace sulla maggior parte delle guarnizioni e dei materiali, come gomma, neoprene, EPDM, viton, ecc... – compatibile con oli minerali, semisintetici e sintetici – applicazioni universali
- ✓ Contiene detergenti, additivi antiusura e dispersori – non diluisce l'efficacia degli additivi presenti negli oli motore
- ✓ Nessuno smontaggio – risparmio di tempo e denaro

Codice: 86522 250 ml Bottiglietta



La figura mostra le guarnizioni trattate e quelle non trattate. Gli esempi sono stati trattati con cicli di alta/bassa temperatura.

Questo è un aiuto immediato per i vostri clienti.

Motore, Cambio e Sistema di raffreddamento

## Gearbox Stop Leak

Additivo per rivitalizzare le vecchie guarnizioni dell'olio del cambio e prevenire fastidiose perdite dovute all'usura e all'invecchiamento.

- ✓ Rivitalizza le vecchie guarnizioni del cambio – blocca e previene la maggior parte delle perdite dovute all'usura, riduce il consumo di olio
- ✓ Efficace su molte guarnizioni e materiali, come gomma, neoprene, EPDM, Viton, ecc... – compatibile con tutti gli oli per cambi manuali in motori sia a gasolio che a benzina – applicazioni universali, riduce lo stoccaggio
- ✓ Contiene detergenti e additivi anti usura e dispersori – non diminuisce l'efficacia degli additivi presenti nell'olio del cambio, ne mantiene la viscosità
- ✓ Nessuno smontaggio – risparmio di tempo e denaro

Codice: 86523 250 ml Bottiglietta

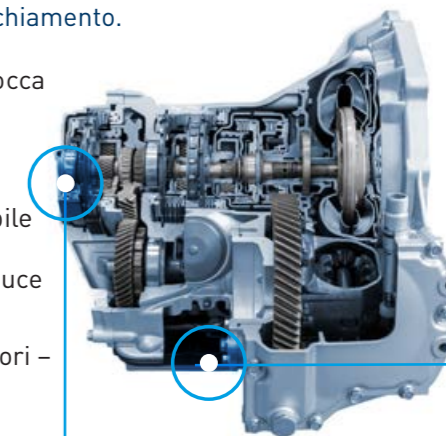

Contiene additivi antiusura per oli del cambio

Rivitalizza le vecchie guarnizioni dei cambi

## Radiator Stop Leak

Additivo per il sistema di raffreddamento per bloccare le perdite e proteggerlo.

- ✓ Protegge il sistema dalla corrosione – allunga la durata dei vari componenti
- ✓ Previene la formazione di depositi di calcio – rende più efficiente il sistema di raffreddamento
- ✓ Lubrifica la pompa dell'acqua – ne allunga la durata
- ✓ Particelle < 15 micron – evita il bloccaggio delle valvole

Codice: 86182 250 ml Bottiglietta

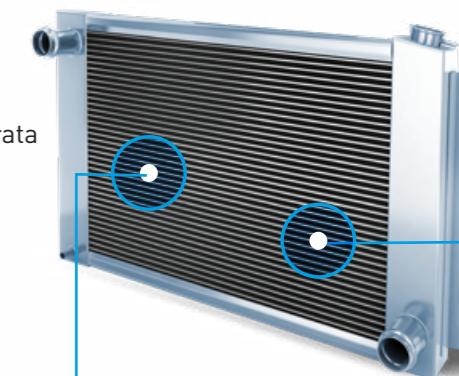

Una riparazione rapida e veloce in una bottiglietta

Sigilla e protegge l'intero sistema di raffreddamento



# Soluzioni per una rapida e facile pulizia dei filtri DPF



Pulizia del DPF

## Minor lavoro e pulizia facile invece di una difficile sostituzione!

Un caso tipico: una significativa perdita di efficienza del motore abbinata ad un maggior consumo di carburante e all'accensione della spia di malfunzionamento del motore sono il risultato di un filtro antiparticolato intasato da depositi carboniosi e cenere. Con i prodotti per la pulizia del DPF della KENT si può pulire facilmente il filtro DPF senza smontarlo, con un grosso risparmio rispetto ad una costosa sostituzione.

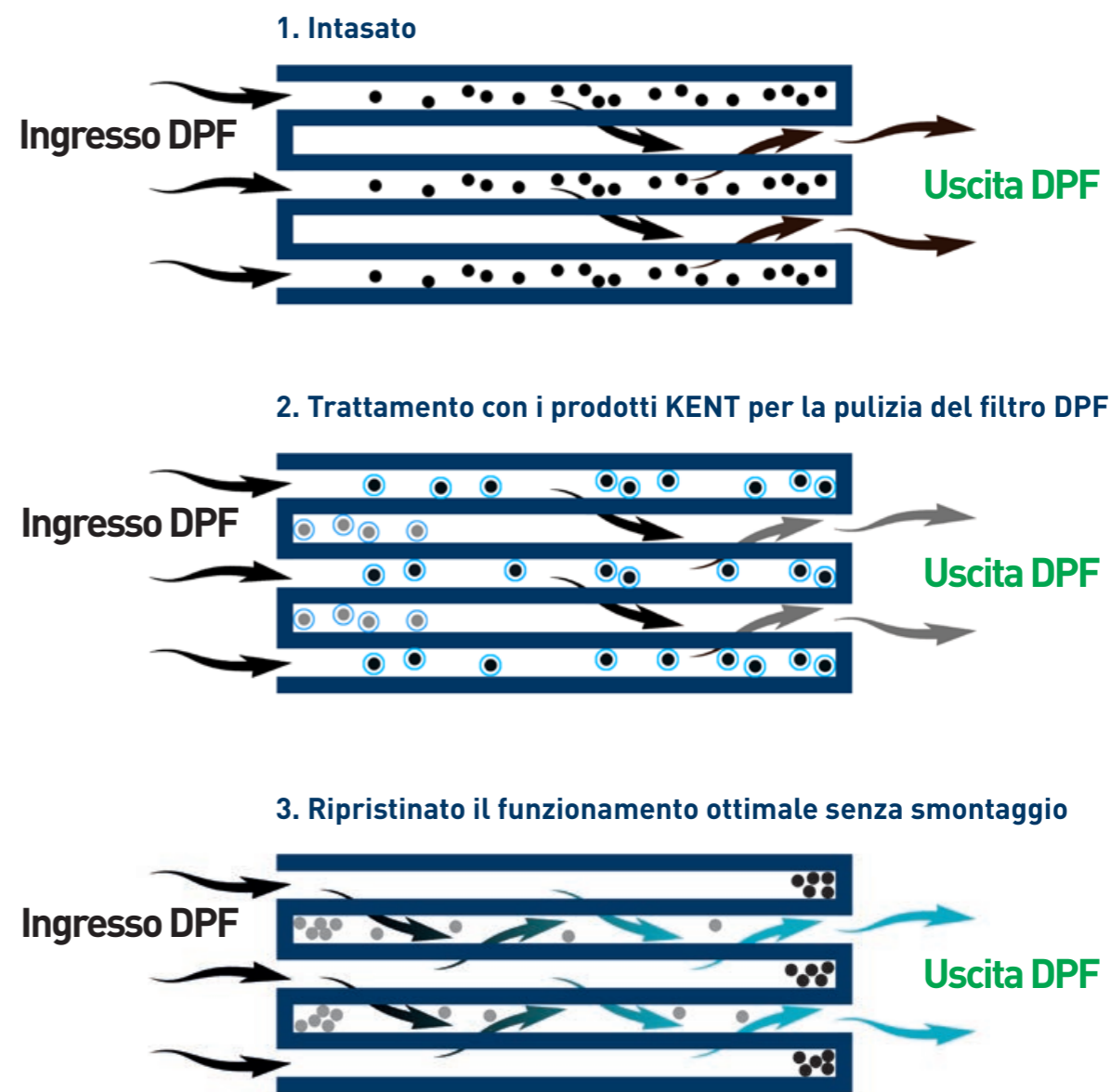

Pulizia del DPF



## DPF Cleaner Foam

Sfruttando l'eccezionale caratteristica della sua schiuma, KENT DPF Cleaner Foam penetra in profondità nei pori della struttura del filtro DPF. Inoltre il suo elevato potere dissolvente permette una accurata eliminazione delle ceneri sature e grasse presenti nel filtro DPF.

- ✔ Contiene additivi specifici per eliminare ceneri e depositi carboniosi dai filtri antiparticolato
- ✔ Per ripristinare l'efficienza dei filtri DPF
- ✔ Riduce le emissioni di particolato – minor impatto ambientale
- ✔ Pulizia del filtro DPF senza smontaggio
- ✔ Compatibile con tutti i più comuni sistemi DPF

Codice: 86547 500 ml Spray

Una autorigenerazione del DPF viene fatta automaticamente ogni qualche centinaio di chilometri. Ma se la temperatura dei gas di scarico non raggiunge un certo valore, il DPF rimane intasato dai depositi di cenere. Inoltre un DPF intasato può creare dei danni al turbocompressore.

# DPF Cleaner Ultra

Aiuta la rigenerazione dei filtri antiparticolato riducendo la temperatura con cui il particolato viene bruciato, addizionato con KENT Fuel Guard 2 per la pulizia del sistema di alimentazione ed una protezione a lungo termine.

- ✓ Riduce i depositi generati dalle basse temperature – aiuta la rigenerazione dei filtri antiparticolato
- ✓ DPF Cleaner Ultra riduce le emissioni – previene ulteriori futuri intasamenti
- ✓ Addizionato con KENT Fuel Guard 2 – detergente approvato dal TUV con additivi per una protezione duratura
- ✓ Evita i depositi di cenere sulle valvole di aspirazione – per una efficace e ottimale combustione
- ✓ Formulato utilizzando la più recente tecnologia – adatto per tutti i più comuni filtri antiparticolato
- ✓ Contiene additivi per il cetano – migliora la combustione e le partenze a freddo
- ✓ Utilizzabile con tutti i tipi di gasolio – utilizzo universale e sicuro

Codice: 86669 250 ml Bottiglietta



- Riduce le emissioni
- Ammorbidisce le ceneri e i depositi carboniosi

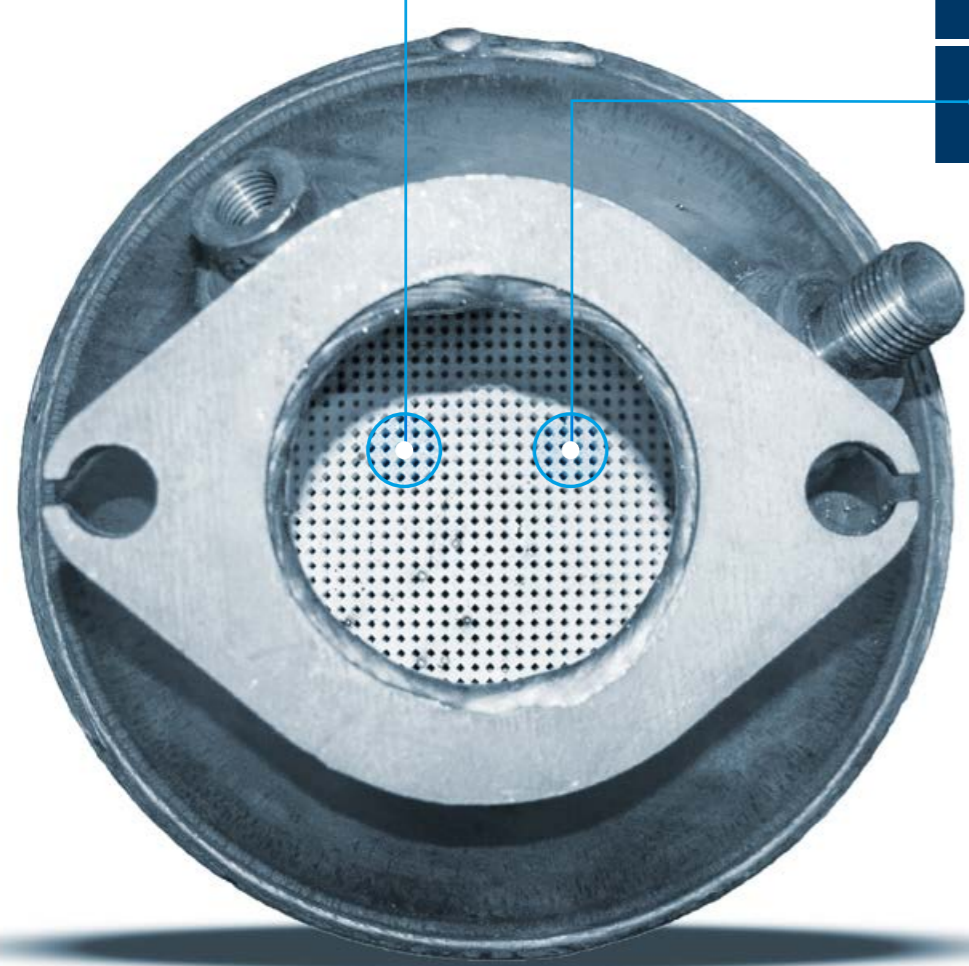

# Chiari vantaggi della pulizia DPF!

## Pulizia del DPF con KENT

### TEMPO NECESSARIO:

solo 1 ora

1. Facile pulizia del DPF installato

**COSTO PER IL CLIENTE**  
meno di 100 €



## Pulizia del DPF smontato

### TEMPO NECESSARIO:

circa 1 settimana

1. Smontaggio e spedizione del filtro a chi fa la pulizia
2. Pulizia del filtro
3. Spedizione di ritorno
4. Reinstallazione del DPF
5. Se necessario, vettura sostitutiva fino a 1 settimana

**COSTO PER IL CLIENTE**  
da 250 € a 500 €



## Sostituzione del DPF

### TEMPO NECESSARIO:

circa da 2 a 8 giorni

1. Ordine del filtro DPF nuovo
2. Smontaggio del vecchio DPF
3. Installazione del nuovo DPF
4. Se necessario, vettura sostitutiva fino a 1 settimana

**COSTO PER IL CLIENTE**  
Spesso oltre i 1500 €



# Ideale per la pulizia del sistema GPF

Gli stessi problemi del DPF si hanno con i GPF per gli impianti a benzina. Quindi abbiamo sviluppato Turbo & GPF Cleaner che dà gli stessi vantaggi ai veicoli ibridi e a benzina. Inoltre questo aiuta a liberare i turbo dai depositi e dalle contaminazioni che li rendono meno efficaci, con prestazioni ed accelerazioni ridotte.

## Turbo & GPF Cleaner

Additivo speciale per la pulizia del turbo e del GPF - adatto per ogni tipo di motore a benzina e ibrido/benzina

- ✓ Aiuta a ridurre gli accumuli sulle valvole EGR
- ✓ Rimuove i depositi dalle sedi delle turbine
- ✓ Aiuta a mantenere liberi i movimenti e le alette dei turbo a geometria variabile
- ✓ Mantiene accettabile i livelli di particolato nei filtri per i motori a benzina

Codice : 86681 250 ml bottiglietta





## Additivi speciali per il miglioramento dei carburanti

Gasolio &amp; Ibrido



### Diesel Anti-Wax 2

Diesel Anti-Wax è un additivo multifunzione per gasolio e biodiesel per veicoli da strada e da lavoro.

- ✓ Contiene antiaddensanti a base di polimeri – prevengono la formazione di grumi di paraffina fino a -28 °C
- ✓ Disperde ed emulsiona le contaminazioni dell'acqua e i depositi – protegge dalla corrosione cisterne e serbatoi
- ✓ Brucia con residui minimi – bassissimi depositi di cenere
- ✓ Pulisce valvole ed iniettori – migliora l'efficienza del motore
- ✓ Contiene additivi lubrificanti ed anti ossidanti – migliora la stabilità dei carburanti

Codice: 86594 1 litro Latta  
Codice: 86595 5 litri Tanica



### Fleet Treat 950

Trattamento liquido per carburanti contaminati da sostanze organiche ed acqua. Formulato per tutti i tipi di carburanti particolarmente indicato per quelli con alto contenuto di etanolo.

- ✓ Assorbe ed trattiene nell'acqua: sporco, particelle di gomma, residui presenti nel carburante – distrugge ogni fonte di contaminazione
- ✓ Rimuove la fonte di corrosione – aiuta a proteggere il sistema di alimentazione dalla corrosione
- ✓ Brucia con residui minimi – nessun impatto con la resa del carburante
- ✓ Pulisce valvole ed iniettori – migliora l'efficienza del motore
- ✓ Non contiene kerosene né gasolio – nessuna implicazione con le accise
- ✓ Non danneggia i convertitori catalitici – compatibile con motori a benzina e gasolio

Codice: 86700 250 ml Bottiglietta  
Codice: 86701 5 litri Tanica

Ingloba nel carburante, in maniera efficace e rapida, l'acqua presente in esso

Elimina la fonte di corrosione

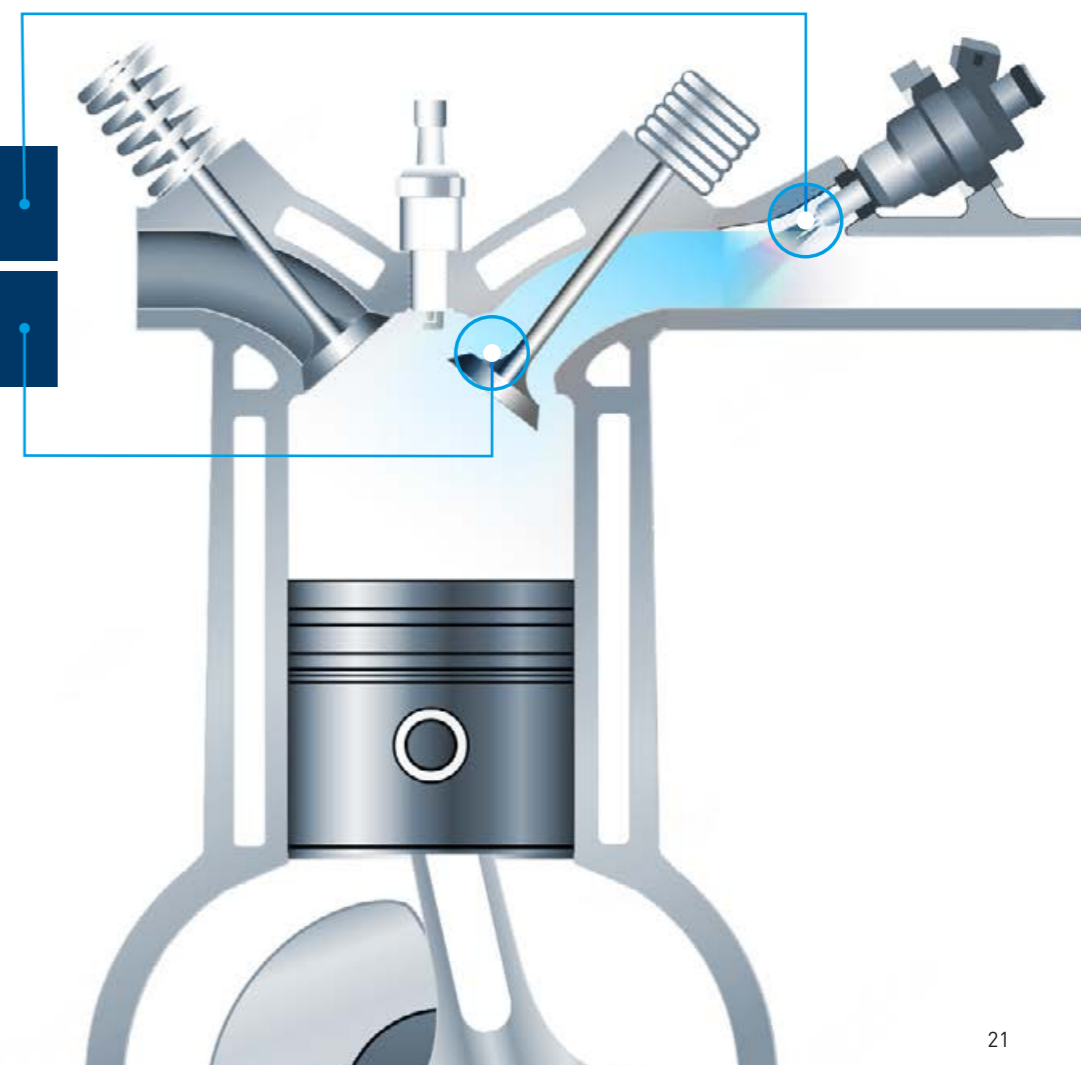



Motore



Cambio



Sistema di raffreddamento



Benzina  
incl. Hybrid



Benzina e Gasolio  
incl. Hybrid



Gasolio  
incl. Hybrid

**Additivi**

	Motore	Cambio	Sistema di raffreddamento	Benzina incl. Hybrid	Benzina e Gasolio incl. Hybrid	Gasolio incl. Hybrid	Descrizione	Ulteriori vantaggi	Prodotto a pagina
<b>Oil Enhancer Plus</b> Migliora le prestazioni	✓						Additivo per olio formulato specificatamente per tutti i tipi di motori a combustione – compreso quelli Start/Stop.	Soddisfa il cliente	11
<b>Engine Flush</b> Formulazione migliorata per una detergenza ottimale dell'impianto di lubrificazione	✓						Miscela di oli minerali altamente raffinati, additivi lubrificanti, dispersori, detergenti, esteri vegetali ed emulsionanti.	Risparmio di tempo e miglioramento del flusso di lavoro	10
<b>Engine Stop Leak</b> Previene le perdite di olio	✓						Additivo per rigenerare le vecchie guarnizioni dei sistemi di lubrificazione e prevenire noiose perdite causate da usura e invecchiamento.	Aumenta i guadagni rispetto al trattamento iniziale	14
<b>Gearbox Stop Leak</b> Previene le perdite di olio del cambio		✓					Additivo per rigenerare le vecchie guarnizioni dell'olio del cambio e prevenire fastidiose perdite causate da usura e invecchiamento	Aumenta i guadagni rispetto al trattamento iniziale	15
<b>Radiator Oil Emulsifier</b> Rimuove gli oli emulsionati dall'impianto di raffreddamento			✓				Innovativa miscela di additivi chimici molto efficaci per l'eliminazione degli oli emulsionati.	Risparmio di tempo e miglioramento del flusso di lavoro	12
<b>Radiator Flush</b> Rimuove le incrostazioni e la ruggine dall'impianto di raffreddamento			✓				Innovativa miscela di additivi chimici molto efficaci per la rimozione di ossidazione e corrosione presenti nell'impianto di raffreddamento	Migliora i vostri guadagni e la soddisfazione dei vostri clienti	13
<b>Radiator Stop Leak</b> Sigilla le perdite del sistema di raffreddamento e lo protegge			✓				Additivo che previene e sigilla le perdite nei sistemi di raffreddamento.	Migliora i vostri guadagni e la soddisfazione dei vostri clienti	15
<b>Petrol One Shot 2</b> Detergente multifunzione per iniettori dei motori a benzina				✓			Speciale ed efficace detergente rapido per motori a benzina.	Crea soddisfazione del cliente	6
<b>Fuel Guard 2</b> Detergente efficace a lungo per benzina, gasolio ed ibridi					✓		Detergente speciale, unico e molto efficace per la cura e la manutenzione dei sistemi di alimentazione	Crea soddisfazione e fiducia del cliente	5
<b>Fleet Treat 950</b> Trattamento per eliminare acqua e contaminazioni organiche dai carburanti					✓		Trattamento liquido per carburanti con acqua e contaminanti organici. Particolarmente indicato per quelli ad alto contenuto di etanolo.	Migliora il vostro flusso di lavoro per via della speciale applicazione	21
<b>Diesel One Shot 2</b> Lubrificante e detergente multifunzione per i motori a gasolio						✓	Detergente speciale per motori a gasolio, a rapida azione e molto efficace.	Crea soddisfazione del cliente	7
<b>Diesel Anti Wax 2</b> Previene la formazione dei grumi di paraffina a temperature molto basse						✓	Additivo multifunzione per il trattamento del gasolio e biodiesel da trazione e combustione.	Migliora i vostri guadagni per via della speciale applicazione	20
<b>DPF Cleaner Ultra</b> Additivo per carburante per favorire la rigenerazione dei DPF e la protezione a lungo termine						✓	Facilita la rigenerazione dei filtri antiparticolato poiché riduce la temperatura di combustione dei particolati.	Migliora i vostri guadagni e la soddisfazione dei vostri clienti	18
<b>Turbo &amp; GPF Cleaner</b> Additivo speciale per la pulizia dei Turbo e GPF a basse temperature				✓			Aiuta a ridurre gli accumuli sulle valvole EGR e a rimuovere i depositi dalle sedi delle turbine.	Aumenta i vostri guadagni e genera la soddisfazione dei vostri clienti	19

**Prodotti per la detergenza**

<b>DPF Cleaner Foam</b> Detergente per filtri antiparticolato						✓	Detergente per l'eliminazione di cenere e depositi carboniosi dai filtri antiparticolato.	Risparmio di tempo e denaro per i vostri clienti	17
<b>One Shot</b> Solvente ad azione rapida per pulire e sbloccare gli iniettori				✓			Detergente molto efficace per la pulizia rapida di carburatori e sistemi di ingresso dell'aria.	Risparmio di tempo e miglioramento del flusso di lavoro	8
<b>One Shot 2</b> Solvente ad azione rapida per pulire e sbloccare gli iniettori <b>SENZA TOLUENE!</b>				✓			Detergente molto efficace per la pulizia rapida di carburatori e sistemi di ingresso dell'aria – <b>SENZA TOLUENE.</b>	Risparmio di tempo e miglioramento del flusso di lavoro	9





KENT ITALIA SRL, Via Vittime di Piazza della Loggia 6, 10024 Moncalieri, TORINO  
T: +39 (011) 64 77 311 F: +39 (011) 64 72 428 Numero Verde 800 011 780 KENTinfo.It@kenteurope.com

[www.kenteurope.com](http://www.kenteurope.com)